

**Nieuwe
Exact Linear Plus
3D wieluitlijner
met 2-camera
scansysteem**



**Automatische
hefbrugvolgfunctie (optioneel)**

Hoge kwaliteit componenten
en **modern ontwerp**

Gebruiksvriendelijke software
voor nauwkeurige en snelle
uitlijning

0.01° data display

Intuïtieve Tweetoetsbediening
met **toegankelijke**
ondersteuning

Eenvoudige toegang tot alle
instelbare waarden

10" tot **26"** meetkophouder
(met adapter)

**De uitlijner voor iedereen...
Snel, nauwkeurig, betrouwbaar!**



GEBRUIKSVRIENDELIJK

Gebruiksvriendelijk ontwerp met Corgi symbolen.

Eenvoudige, snelle en efficiënte bediening.

Ergonomische werkruimte.

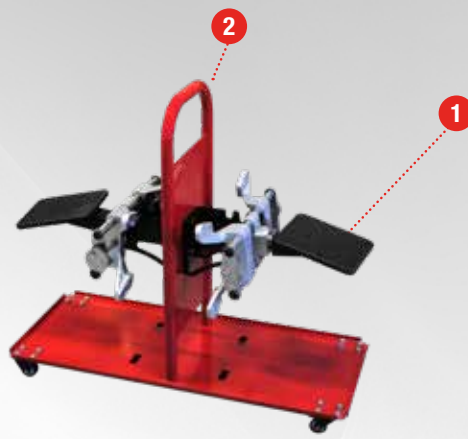

1_LICHTGEWICHT TARGET MET HOGE RESOLUTIE

Kan worden losgemaakt van de wielklem en is compatibel met alle Corgi-wielklemmen. Infraroodfilter aan de voorzijde voor ongevoeligheid voor zonlichtweerskaatsing.



2_PRAKTISCHE TROLLEY

Voor wielklem en meetkop (optioneel).



3_HOOGWAARDIGE CAMERA

Nieuwste generatie HI-Q camera voor kunstmatige vertoning.

Verlichte bedrijfsindicatoren door geïntegreerd overzicht.

Differentieelmeting. Elke acquisitie wordt onderscheiden van twee opeenvolgende beelden om meetproblemen bij kritisch zonlicht of de aanwezigheid van lichtreflecties tot een minimum te beperken.

4_10" TOT 26" KLEMMEN

met adapter (optioneel).



CLAMPONTYRE

Compatibel met ClampOnTyre snelwielklemmen: **geen contact met de velg innovatief design** voor snel en **betrouwbaar klemmen.** (*)

(*): Voor gebruik van ClampOnTyre wielklemmen is de SMART-ROC kit voor geoptimaliseerde Runout vereist.

5_HOOFDEENHEID

compleet met PC-drager en schap voor toetsenbord en printer.



6_DRIVE ON ASSISTANT: DE ASSISTENT VOOR HET OPRIDEN VAN DE BRUG

via externe camera voor eenvoudige voertuigpositionering (optioneel).

NIEUW GEÏNTEGREED HEFMEGANISME MET WORMWIEL EN VEILIGHEIDSSYSTEEM (PATENT PENDING)

Door de cameraverstellingskit kan de bediener uit de put werken tot een hoogte van 2 meter, door een druk op het toetsenbord. Snel en eenvoudig..

Automatische hefbrugvolgfunctie (optioneel) met **geïntegreerd veiligheidssysteem** (patent pending).

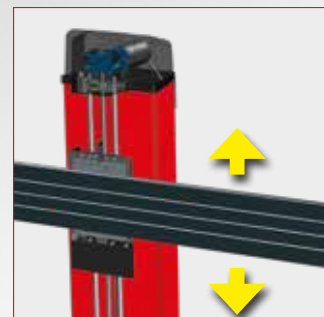

SOFTWARE

- Meertalig **Windows 10 IoT besturingssysteem**
- **Gebruiksvriendelijke** procedure
- Eersteklas internationale database met meer dan **84,000 voertuigen**
- Live **grafische weergave**
- **Gebruikersdatabank** voor het invoeren of wijzigen van voertuiggegevens
- **Chassis**meetgegevens
- **Af fabriek gekalibreerd**, enkel kalibratiecontrole bij de installatie, **geen periodieke kalibratie vereist**
- Databank op **HD**
- **Klantendatabank** voor werkzaamheden, het oproepen en **opslaan van alle klantgegevens**.

WIELUITLIJNER COMPATIBEL MET PROADAS

De wieluitlijner is compatibel met het nieuwe universele PROADAS-systeem voor het **kalibreren van de rijhulpsystemen** van de nieuwe generatie voertuigen.

Met behulp van de camera's van de wieluitlijner kan het systeem **snel en nauwkeurig worden afgesteld** voor de kalibratie van de camera en radars van het voertuig. Fabrikanten raden aan om de ADAS-systemen te kalibreren na een wieluitlijning van het voertuig. Meer informatie is te vinden in het gedeelte over PROADAS-systemen op onze website.





AANBEVOLEN ACCESSOIRES



8-34900011
Koffer met kalibratie- en kalibratieverificatieset



x4

8-34100020
Zelfcentrerende 10-21" klemmen



x4

8-34100021
26" verlengkit voor klemmen



x2

x2

8-34900019
Draaiplaten met vulstuk



8-34900072
Uitlijntrrolley. Om de wieluitlijner te gebruiken met verschillende bruggen, of in Drive Thru-modus.



8-34900079
A4 Inkjet Printer

De fabrikant behoudt zich het recht voor om de eigenschappen van zijn producten op elk moment te wijzigen.

STANDARD ACCESSORIES



* For Full Pack versions only

DIMENSIONS

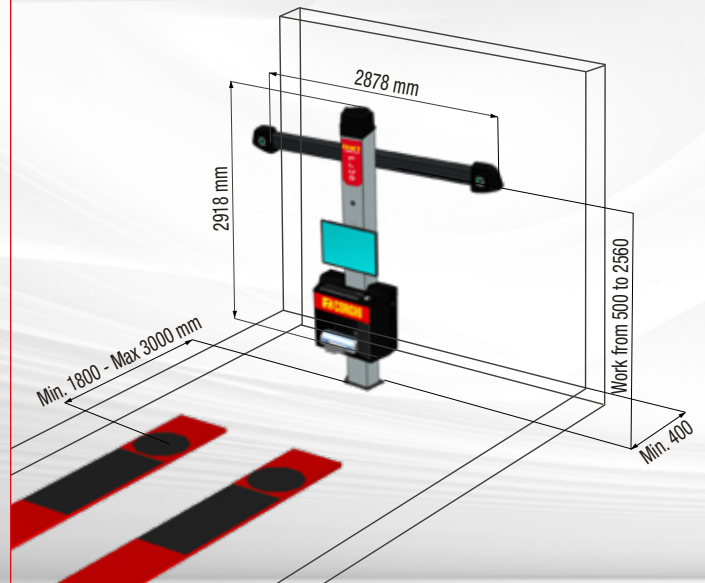

TECHNICAL DATA

Totale sporing	$\pm 20^\circ$
Gedeeltelijke sporing	$\pm 10^\circ$
Camber	$\pm 10^\circ$
Caster	$\pm 30^\circ$
King pin	$\pm 30^\circ$
Offset	$\pm 22^\circ$
Stuurhoek	$\pm 10^\circ$
Stuurdifferentieel	$\pm 20^\circ$

POWER SUPPLY

Voedingsspanning	115/230Vac - 50/60Hz - 1 Ph
Maximaal vermogen	500 W
PC-drager	11 kg
Camerasbalk	26 kg
Kolom	66 kg
Cameraresolutie	2592 x 1944 10,000,000 Pixel

De fabrikant behoudt zich het recht voor om de eigenschappen van zijn producten op elk moment te wijzigen.



NEXION SPA - www.corghi.com - info@corghi.com

Cod. DPCG001349A 02/2024

